

Titel:

**1-Hendel mengkraan 1/2”
met HU-uitloop
RVS**

Artikelnummer:

- 201-101/250-200** (A = 250mm; H = 200mm)
- 201-101/300-200** (A = 300mm; H = 200mm)
- 201-101/200-250** (A = 200mm; H = 250mm)
- 201-101/250-250** (A = 250mm; H = 250mm)
- 201-101/300-250** (A = 300mm; H = 250mm)
- 201-101/250-300** (A = 250mm; H = 300mm)
- 201-101/300-300** (A = 300mm; H = 300mm)



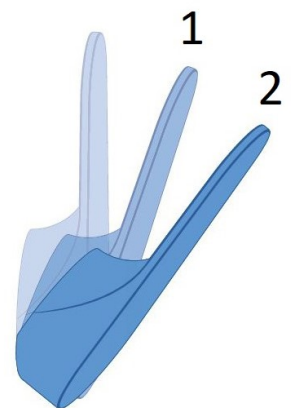
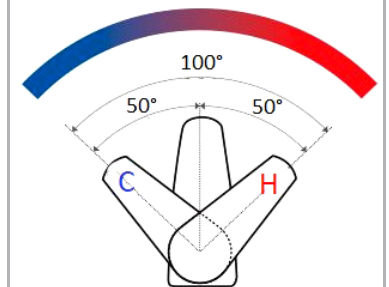
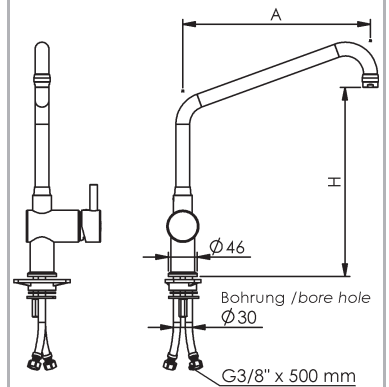
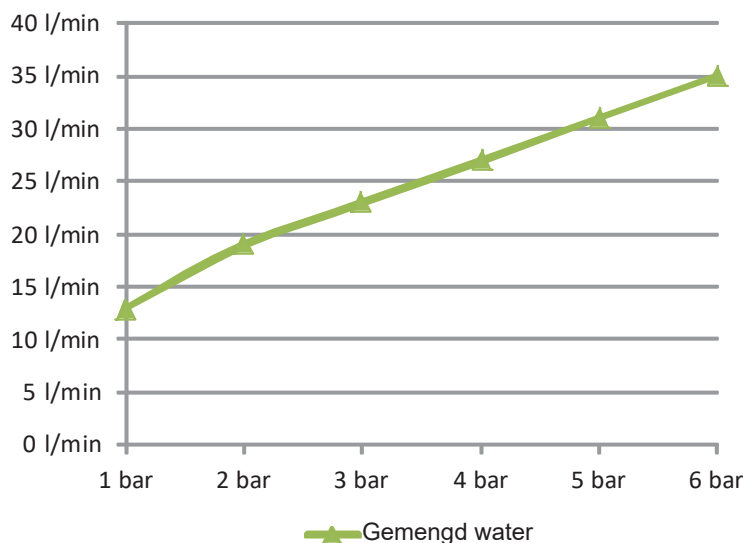

Omschrijving:

- Uitvoering voor hoge druk, werkdruk 1-6 bar
- Warmte isolerende greep, tijdelijk
- Zwenkbare HU-uitloop met jet Safe (druppel-stop)
- Uitlooptdiepte A = 200 / 250 / 300 mm
- Uitloophoogte H = 200 / 250 / 300 mm
- Temperatuur en hoeveelheid water met moderne Eco-keramisch binnenwerk (2 standen = waterbesparing)
- Flexibele aansluitslangen 2 x 500 mm met 3/8” moer.
- Montagevriendelijk bevestigingssysteem met stang M8 x 140 mm voor tafelbladdikte van ca. 50 mm
- Materiaal RVS
- Heetwaterbestendig tot 80°C, tijdelijk
- Tafelboring Ø 30 mm

Doorstroomvolume:



2 standen eco-keramisch binnenwerk met waterbesparende functie

<p>Correct gebruik:</p>	<p>De armatuur wordt in de grootkeuken als vulkraan gebruikt. De bediening van de kraan mag alleen gebeuren door vak- personeel ouder dan 14 jaar.</p> <p>Het plaatsen of verwijderen van de kraan mag uitsluitend uitgevoerd worden ge- worden door een gecertificeerd specialist</p>	
<p>Onjuist gebruik:</p>	<p>De armatuur is niet geschikt voor de aansluiting op lage druk met boiler.</p>	
<p>Veiligheids waarschuwing:</p>	<p>Voor demontage en reparatie van de kraan moeten de hoekventielen gesloten zijn.</p>	
<p>Onderhouds- instructies:</p>	<p>Geen sterke chloor-of zuurbestendige reiniging gebruiken. Voor het gebruik van hogedrukheidsreinigingsapparaten is, u.a het arbeidsblad Vdf018 na te kijken. Alle producten met schuurmiddelen zijn streng verboden, daar deze anders het oppervlak bekrassen.</p>	
<p>Toelatingen:</p>	<p>Alle afdichtingen voldoen aan de KTW bepalingen, of het DVGW werkblad W270.</p>	
<p>Producent: Leverancier:</p>	<p>Gebr. Echtermann GmbH & Co.KG Handelmij Vermolen B.V. Peppelenbos 19 6662 WB</p> <p>Tel: +31 (0)481-363355 Email: info@vermolen-ego.nl</p>	